

CAJA AGUACATERA 10KG

Medidas Generales Externas centímetros

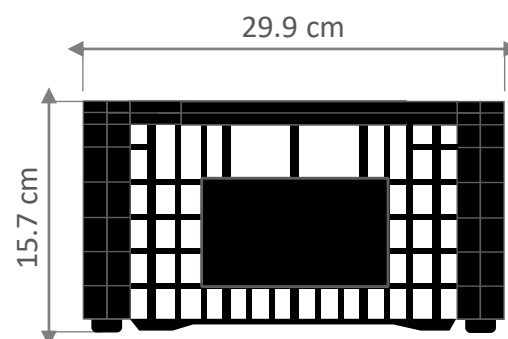
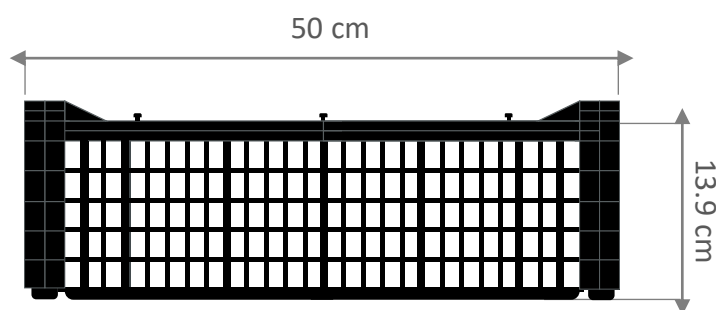

CARACTERÍSTICAS:

Material:

Polipropileno

Aditivada con resina UV+ para mejorar su resistencia al sol.

Beneficios:

- Peso ligero
- Resistente a altas y bajas temperaturas
- Resistente a diferentes condiciones ambientales
- Maximiza el espacio
- Asegura la ventilación completa

DISEÑO

Por su diseño estructural, disminuye el tiempo de refrigeración y pre-enfriado, reduciendo el uso de energía y aumentando el tiempo de vida del producto. En **ST Plastic** utilizamos material de la mas alta calidad, lo que impide la generación e incubación de hongos o bacterias.

Al ser elaboradas de un material resistente, las cajas de **ST Plastic**, le ayudaran con la transportación de sus productos desde la cosecha hasta su proceso de almacenado y distribución, asegurándole un almacenaje y estibado óptimo y seguro.

Medidas Generales Internas centímetros

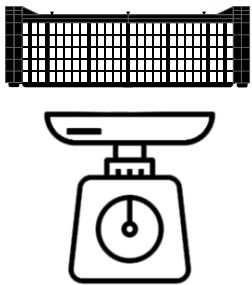
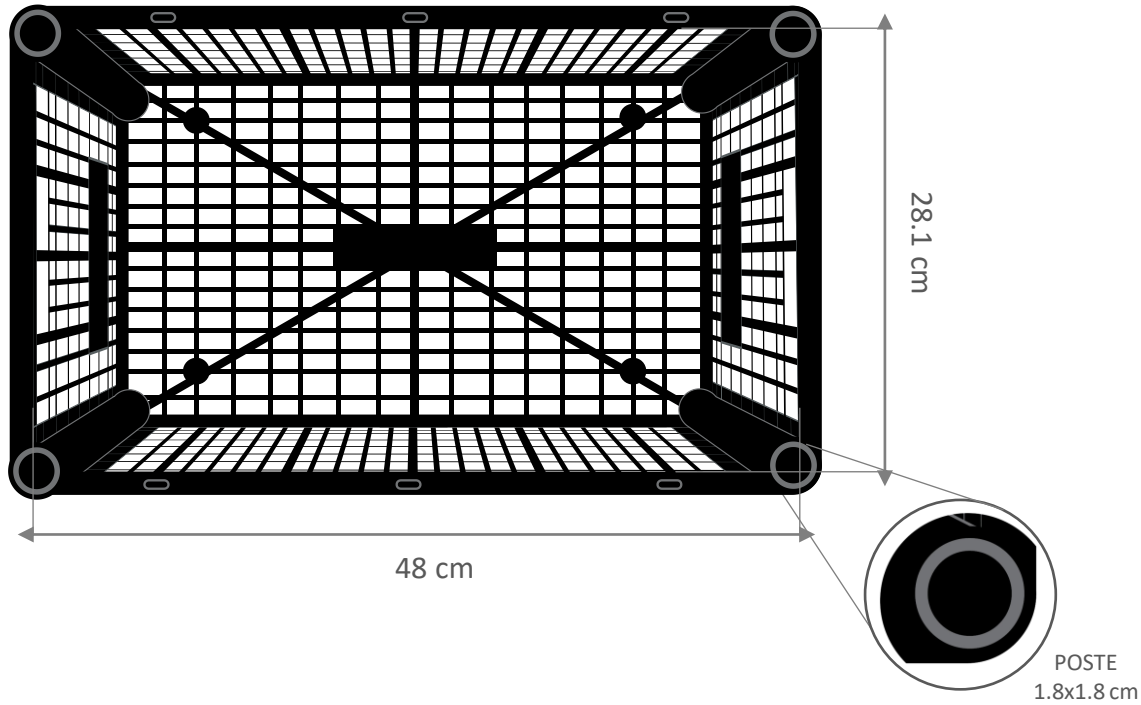

Peso de la caja
394 gramos

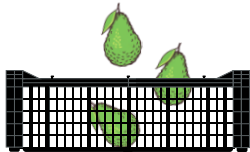

Capacidad
10 kg

RECTANGULO
INTERNO
3.9x1.2 cm



RECTANGULO
INTERNO
PARTE BAJA
3.1x1.3 cm

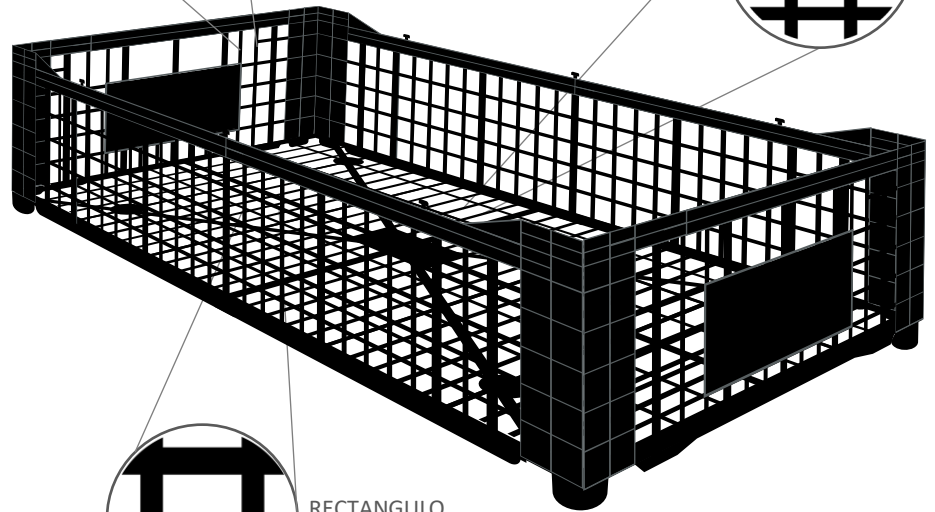

RECTANGULO
INTERNO
1.9x1.3 cm

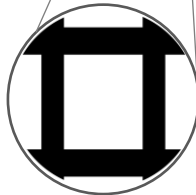

LIC. DIEGO
MORALES VERGARA

IGNACIO JACOBO 23 INT. A
COLONIA INDUSTRIAL BELENES
ZAPOPAN, JALISCO, MEXICO.

Cel. 3338147166

diego@stplastic.com



TAPA CAJA AGUACATERA 10KG

Medidas Generales
centímetros

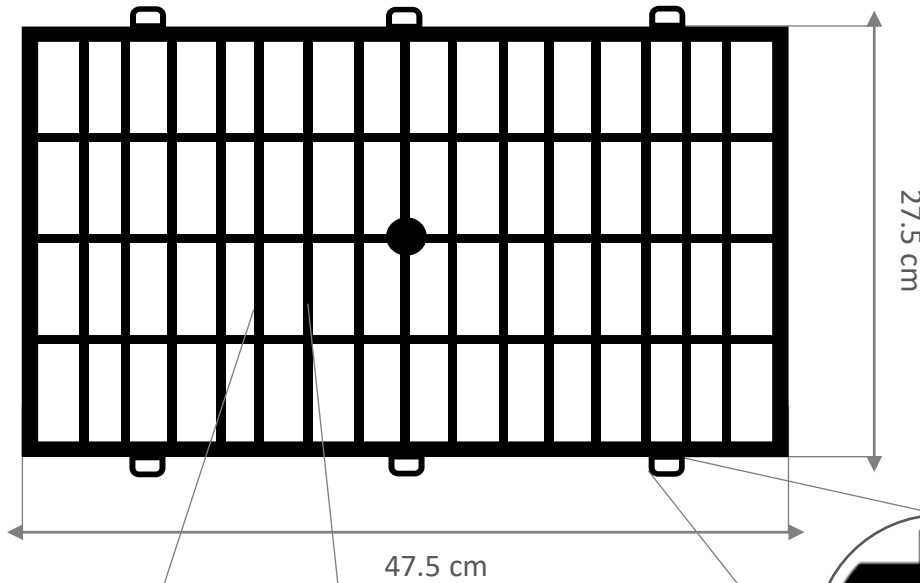

RECTANGULO
INTERNO
2.9x6.2 cm

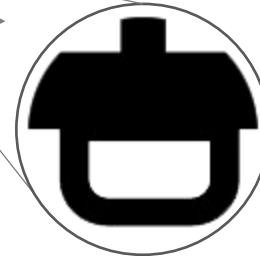
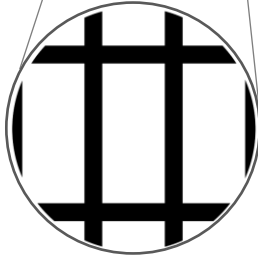

SEGURO
1.9x1.2 cm

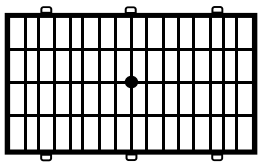

Peso de la tapa
53 gramos

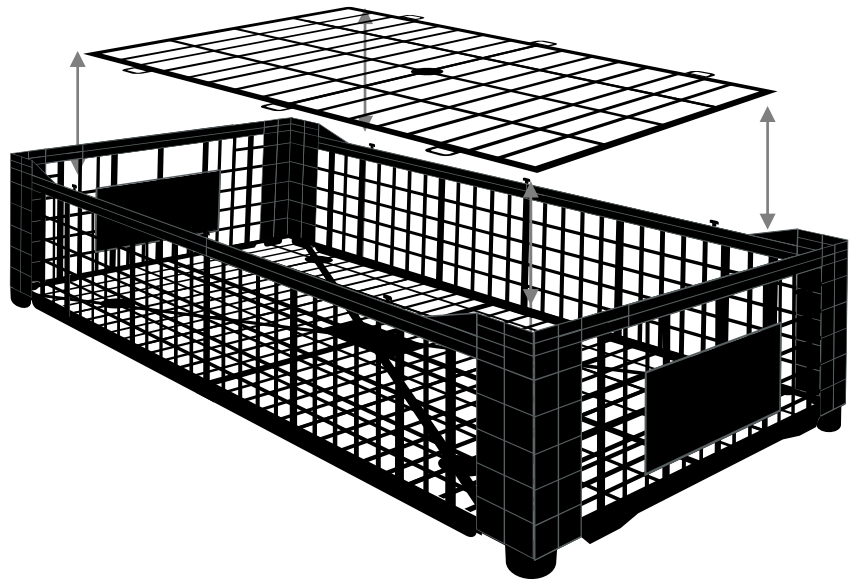

LIC. DIEGO
MORALES VERGARA

IGNACIO JACOBO 23 INT. A
COLONIA INDUSTRIAL BELENES
ZAPOPAN, JALISCO, MEXICO.

Cel. 3338147166

diego@stplastic.com



ST PLASTIC
AGRÍCOLA